

VITRINA CARNICERA

Línea Frío

ELI-1500



* Fotografía de referencia.

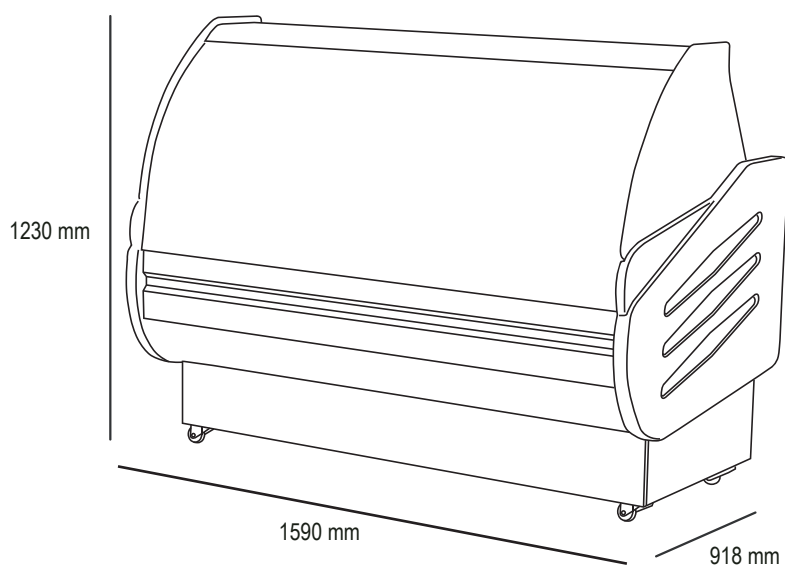

VENTUS®

- Sistema de refrigeración por frío forzado, el que permite una mejor mantención de la temperatura.
- Incluye bodega trasera para almacenar productos.
- Incluye repisa interior.
- Termostato digital para regular la temperatura.
- Temperaturas estables con variación mínima, incluso durante el proceso de descongelación.
- Eficiente sistema para desempañar los cristales que garantiza una perfecta visualización.
- Vitrina de vidrio curvo alzable.
- Luz interior para una mejor visibilidad.
- Temperatura de trabajo de -2°C a 2°C .
- Fácil limpieza y mantención.
- Diseño compacto y versátil, lo que permite su incorporación a formatos de tiendas mas pequeños.
- Compresor DANFOSS.

Modelo	ELI-1500
Capacidad (Lts)	380
Dimensiones	Milímetros
Ancho	1590
Alto	1230
Fondo	918
Energía (V/Hz)	220/50
Potencia (W)	800
Peso neto (Kg)	150
Peso bruto (Kg)	185
T° de trabajo	-2°C a 2°C
Consumo (Kw*H/Día)	11,78
Gas refrigerante	R404a