

# SOBADORA DE MASAS 500 MM MONOFASICA

Línea Panadería

## VSM-500M

2 Botones de parada de emergencia de fácil acceso.  
Regulador de grosor de masa.  
Rotación de rodillo por cadena (Mayor Vida útil,  
más Potencia)



\* Fotografía de referencia.

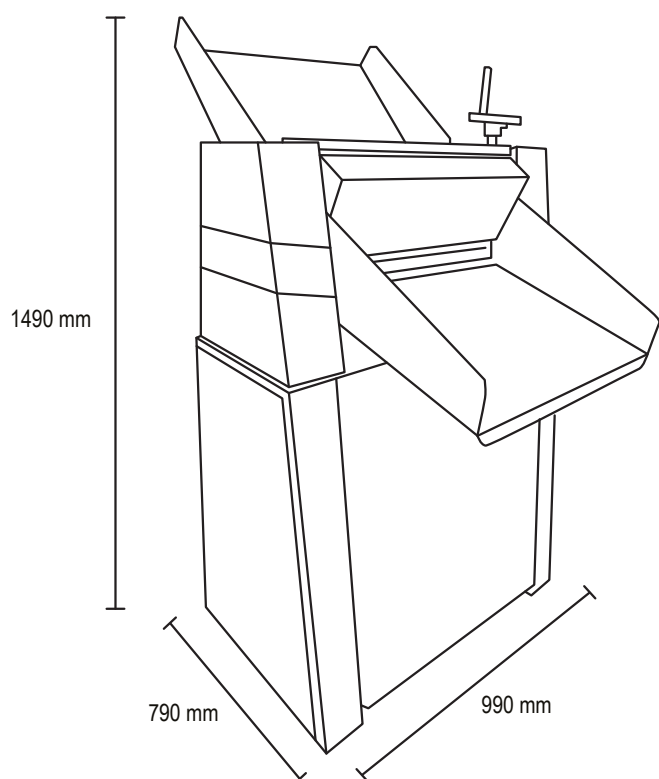

# VENTUS<sup>®</sup> Corp.

- Bandejas de entrada y salida en acero pintado al horno de 2 mm.
- Raspador inferior en bronce de 1 mm.
- Motor 2 HP certificado.
- Diámetro y largo rodillos 3' ½ x 500mm.
- Transmisión mixta poleas y cadena.
- Bandejas En Acero Inoxidable 304.
- Chasis de acero plegado de 4.0 mm.
- Descansos de rodamientos incluidos.
- Estructura de atril en canal 125 x 50 x 2 mm.
- Frente y costados en pintura electroestática al horno.
- Transmisión mixta de poleas y cadenas.
- Incluye harinero.

Modelo	VSM-500M
Cilindro (Cms)	50
Dimensiones (mm)	
Alto	1490
Ancho	990
Fondo	790
Motor	2 HP
Consumo KW*H/DIA	2
Energía	220V/50Hz
Amperaje	12,4
RPM	1400
Peso Neto (kg)	168
Peso Bruto (kg)	173